

整形・マルチ簡易マニュアル (PH-A-14)

暫定版 2

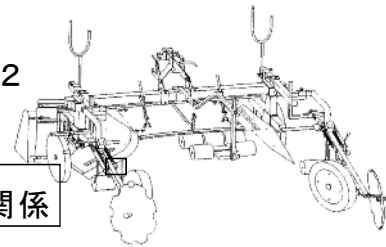

ロータリー耕幅とうねの関係

うね作りとロータリー耕幅がマッチしていないと、希望の作業ができません。

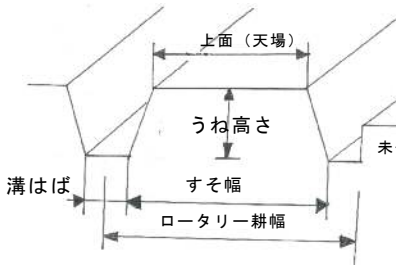

作業しやすい条間は耕幅-10cm

成型機の部品が耕幅より外に出ると破損します。

うねとマルチの関係

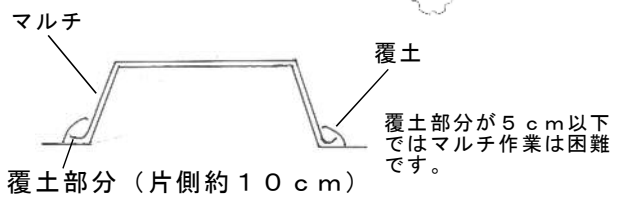

覆土部分(片側約10cm)

★ 適応マルチ幅 = うね高さ × 2 + 上面 + 20cm

市販のマルチ幅(cm)

95、110、120、135、150、180

ロータリーへのセット

①～⑧の順にセットしてください。

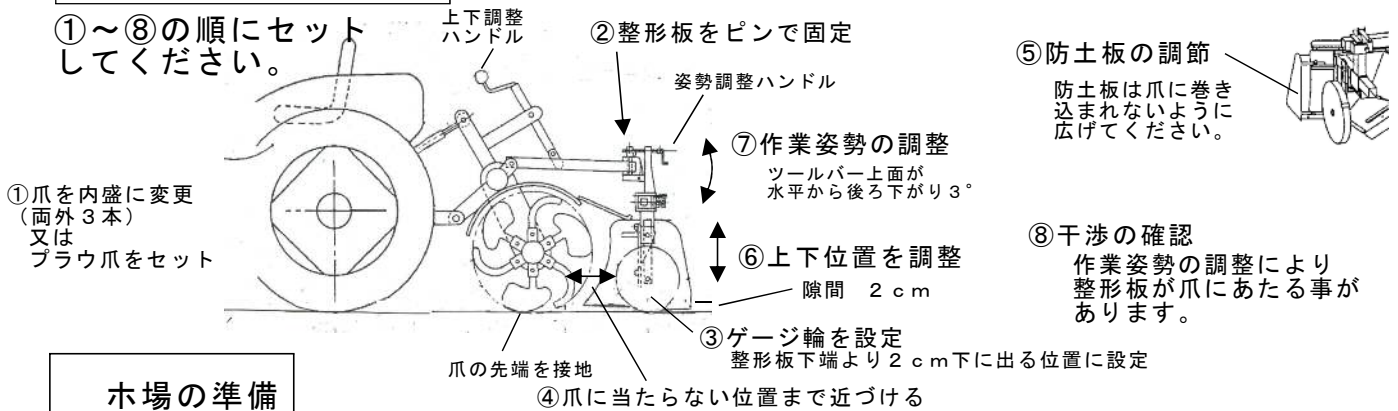

ホ場の準備

綺麗なうねを作るには、砕土を丁寧に行ってください。
高いうねを作る時は、深く耕うんしてください。
耕うん深さを均一にしてください。

うねを作る

作業速度 耕うん速度
PTO回転 1～2
耕深オート 切り

調整開始

作業開始と同時にポジションレバーを最下げにし、ロータリーを降下してください。

うねが綺麗に作れる場合は、調整終了です。

土が少なく、うねができない場合

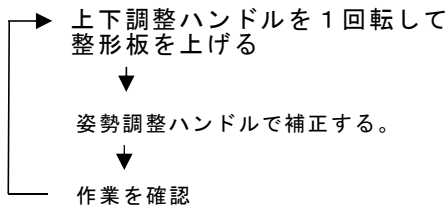

ロータリー前方に土を抱え込み、無理をしている

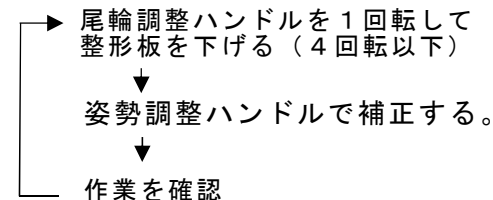

4回転しても作業ができないとき
4回転戻し
ゲージ輪を1穴分下げる

マルチを張る

各部は左右対称傾き無しが基本です。

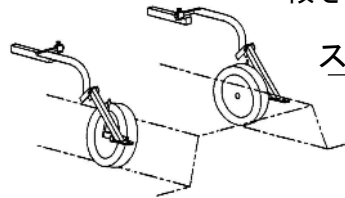

スポンジ輪の左右位置

うね側面を1～2cm踏む

マルチのセット位置

うね上面にできるかぎり近づけてください。

ローラーの位置

- ① 突き出しローラー・サイドガイドローラーは利かない状態にします。
- ② マルチを引き出し、作業状態を再現してください。
- ③ マルチを少し巻き取り、両端を張ってください。
- ④ 突き出しローラーを移動しマルチ中央も張るようにしてください。
- ⑤ サイドガイドローラーをマルチに軽く接触する位置にセットしてください。ローラーを上から見て少しハの字状に傾斜したほうが良い場合があります。

マルチのブレーキ

マルチの両端のバネを圧縮すると張りが良くなります。
ブレーキが強すぎると、マルチが外れる原因になります。